

Unità Aggregata / Aggregate Unit : **Fast Line TWIN PRO ER25 H162**  
Codice / Code : **FL.TWINP.00/162L63F-H1**

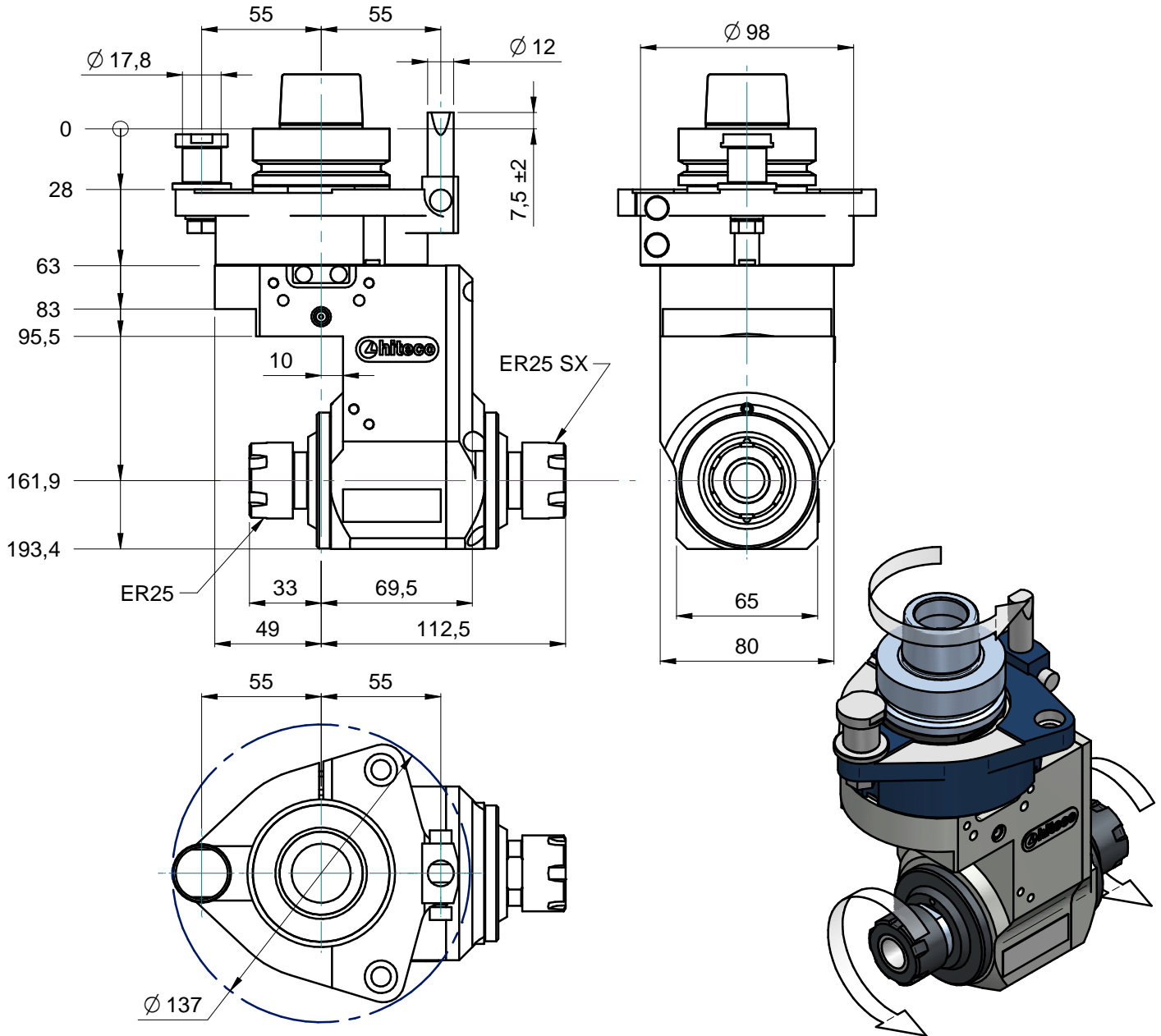

**Specifiche tecniche / Technical specifications**

Attacco elettromandrino - Spindle coupling	HSK 63F
Velocità rotazione elettromandrino - Spindle speed	6800RPM MAX.*
Velocità rotazione utensile - Tool speed	18000 RPM MAX.*
Senso rotazione mandrino - Spindle rotation direction	VEDI DISEGNO - See drawing
Possibilità inversione rotazione mandrino - Possibility to change electrospindle direction	NO
Rapporto di trasmissione - Gear ratio	1:2.65
Tipo pinza - Collet type	ER25 MINI - ER 25 SX MINI
Diametro codolo - Tool shank diameter	Ø 2-16 mm
Diametro lama - Blade diameter	/
Peso - Weight	5,8
Lubrificazione - Lubrication	Grease
Temperatura di lavoro - Working temperature	75°C / 167°F MAX
Connessione asse C / C axis connection type	HIT1
Orientamento angolare / Aggregate rotation	0-360° continuo/continuous
* VEDERE MANUALE/see user manual	
** DIPENDE DA POSIZIONE RIF. ANGOLARE / depends on pin-plane angular position	